

ドアミラーウィンカーをポジションライト化

バーストナー（Fiat第三世代）はドアミラーにウィンカーが付いているので、狭い道などで夜間対向車に車幅を知らせるためにドアミラーウィンカーをポジションライト化出来れば
と思い、Webを検索したらウィンカーポジション化の回路図があったので、バーストナー
に合うよう少し改造して取付けました。（スイッチ オフでノーマル車へ）
製作、取付けは自己責任でお願いします。

運転席側ウィンカー点灯時

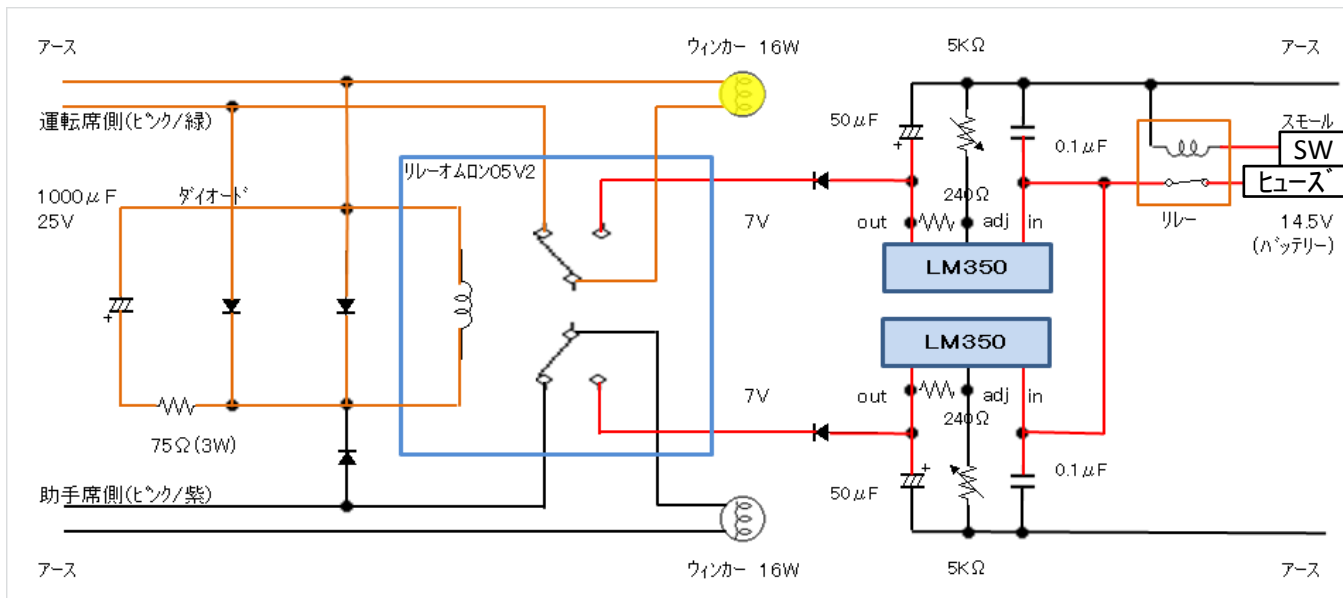

助手席側ウィンカー点灯時

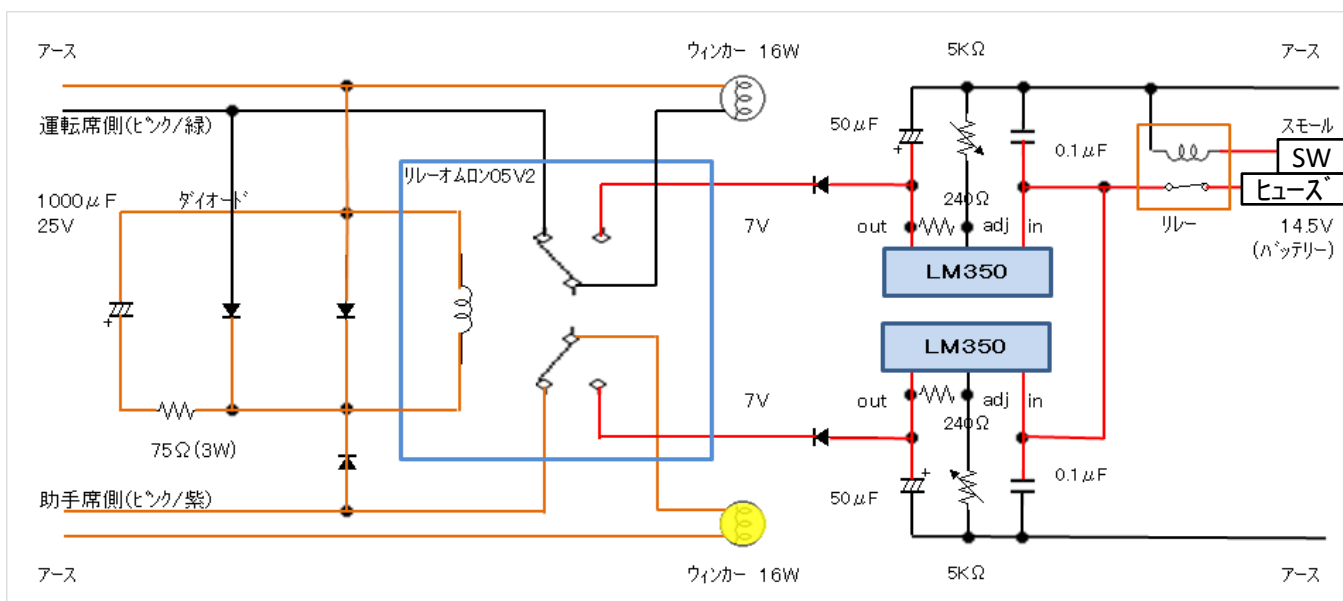



運転席側ウィッカ-取出しは、ヒューズがある
カバーを外す



助手席側ウィッカ-取出しは、運転席側
タイヤハウスカバーを外す



カバーを外すとヒューズ下のコネクタに
「ピンク/緑」の線があるので切断しル-へ



カバーを外すと「ピンク/紫」の線が
あるので切断しル-へ

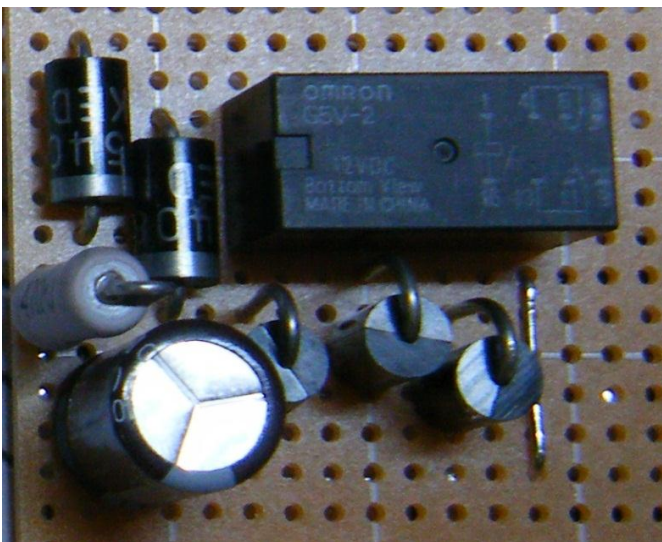

切替用ル-とダイオード・コンデンサ・抵抗

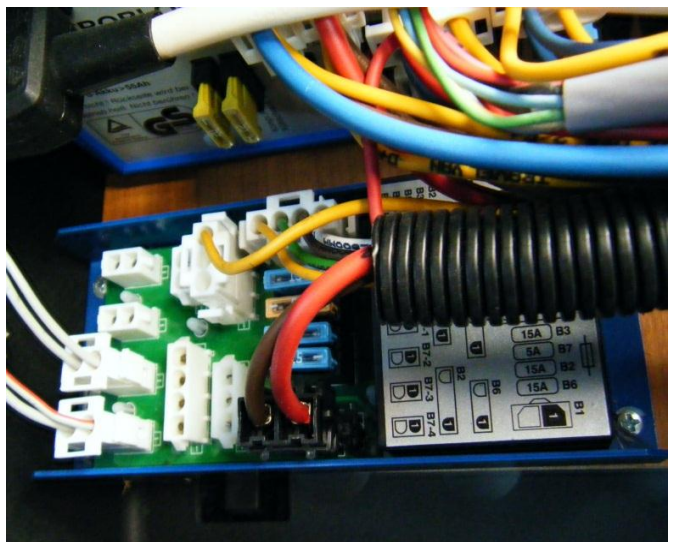

ステアリング電源はル-BOX内のサイドマ-カ-より



スモール点灯時



左側ウィンカー点灯時（右側スモール消灯）



ハザード点灯時



右側ウィンカー点灯時（左側スモール消灯）